

Support 60

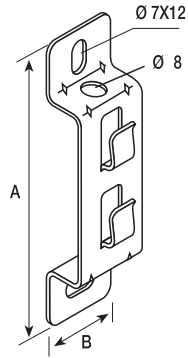

N	AxB	E.Z.		Z.B.		Pcs.
		Réf. n°	Ⓛ /u	Réf. n°	Ⓛ /u	
250	104x30	62011060	0,041	62021060	0,041	25

N	AxB	G.C.		INOX 316		Pcs.
		Réf. n°	Ⓛ /u	Réf. n°	Ⓛ /u	
250	104x30	62031060	0,04	62061060	0,041	25

Indispensable pour Rejiband 60x60

Mini support

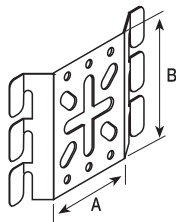

N	AxB	G.S.		G.C.		INOX 316		Pcs.
		Réf. n°	Ⓛ /u	Réf. n°	Ⓛ /u	Réf. n°	Ⓛ /u	
510	65x87	62026010	0,088	62036010	0,098	62066010	0,092	10

Séparateur

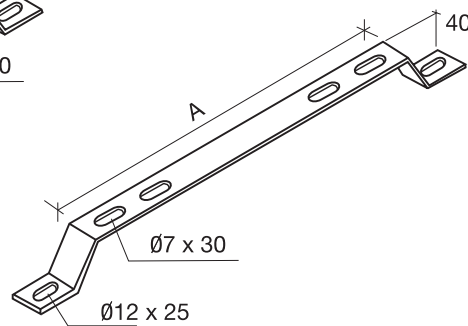
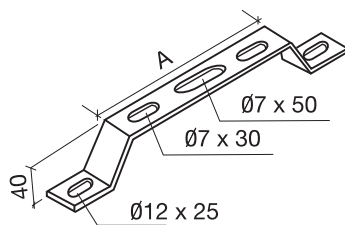

N	A	G.S.		G.C.		INOX 316		Pcs.
		Réf. n°	Ⓛ /u	Réf. n°	Ⓛ /u	Réf. n°	Ⓛ /u	
1000	180	67030539	0,17	67030541	0,24	67060541	0,13	10
	350	67030540	0,32	67030542	0,35	67060542	0,21	10

Matériau: Composant en métal à revêtement métallique
 Plage de température: -50 °C / +150 °C
 Ⓛ Poids en kilos
 N= Capacité de charge par support en newtons
 d'après la norme NF EN 61537

E.Z. Electrozingage NF EN 12329
Z.B. Bichromate électrolytique NF EN 12329
G.S. Galvanisation Sendzimir NF EN 10327
G.C. Galvanisation par immersion à chaud NF EN-ISO 1461
INOX 316 Acier inoxydable passivé AISI 316

Exemples de montage

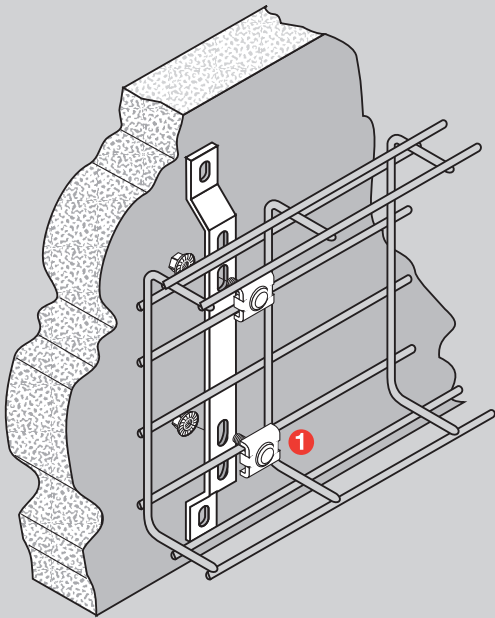
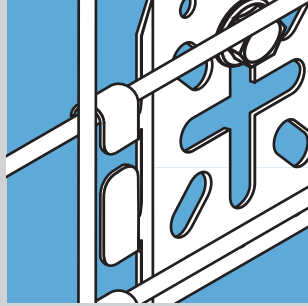
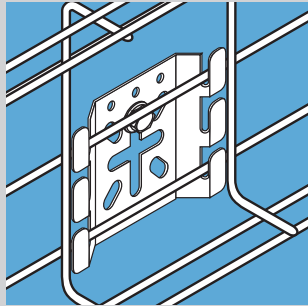
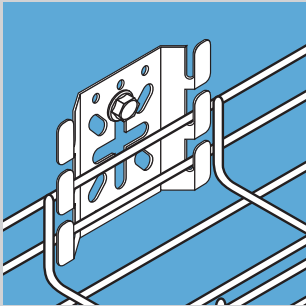
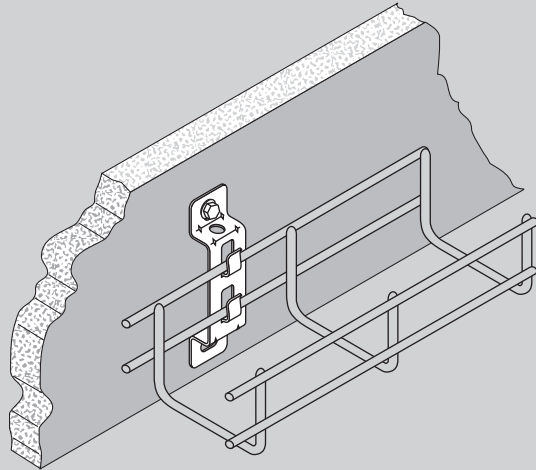

HORIZONTAL

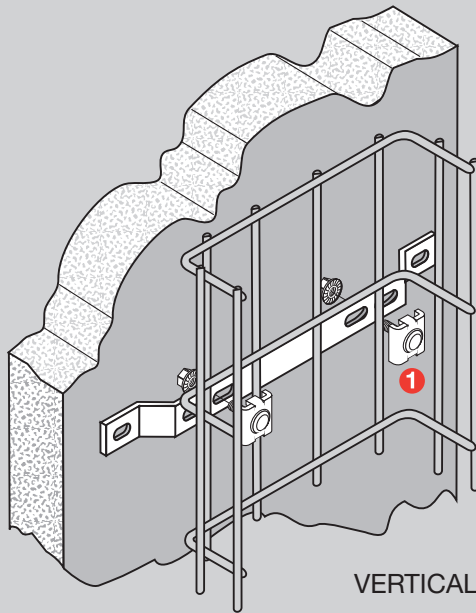

VERTICAL

1 Fixation (page 22)