

# ACCESSOIRES (pour le montage de Rejiband)

## Eclisse renforcée

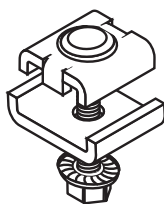

E.Z.		Z.B.		Pcs.
Réf. n°	/u	Réf. n°	/u	
64010061	0,027	64020061	0,026	50

G.C.		INOX 316		Pcs.
Réf. n°	/u	Réf. n°	/u	
64030061	0,026	64060061	0,028	50

### ¡SEULEMENT 3 PIECES!

- Vis sertie
- Simplifie le montage
- Améliore les performances mécaniques du système de 20%

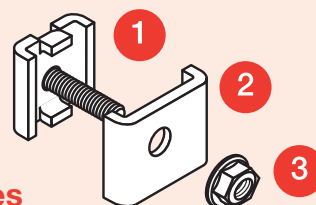

## Eclisse Click



E.Z.		Z.B.		Pcs.
Réf. n°	/u	Réf. n°	/u	
64010020	0,072	64020030	0,072	25

- Montage rapide
- Sans vis
- Sans outils spéciaux
- Garantie de continuité électrique

## Eclisse d'accouplement

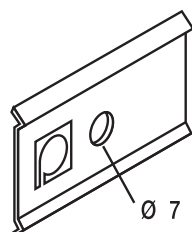

E.Z.		Z.B.		Pcs.
Réf. n°	/u	Réf. n°	/u	
64010041	0,048	64020041	0,048	50

G.C.		INOX 316		Pcs.
Réf. n°	/u	Réf. n°	/u	
64030041	0,05	64060041	0,048	50

## Embout de finition

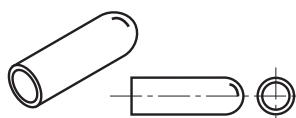

POLYETHYLENE NOIR		
Réf. n°	/u	Pcs.
68000049	0,001	100

Matériau : Composant non métallique  
Plage de température: -50 °C / +60 °C

Matériau: Composant en métal à revêtement métallique  
Plage de température: -50 °C / +150 °C

Poids en kilos

**E.Z.** Electrozingage NF EN 12329  
**Z.B.** Bichromate électrolytique NF EN 12329  
**G.C.** Galvanisation par immersion à chaud NF EN-ISO 1461  
**INOX 316** Acier inoxydable passivé AISI 316

# Exemples d'assemblage

CONNECTEURS NÉCESSAIRES TOUS LES 3 MÈTRES LARGEUR

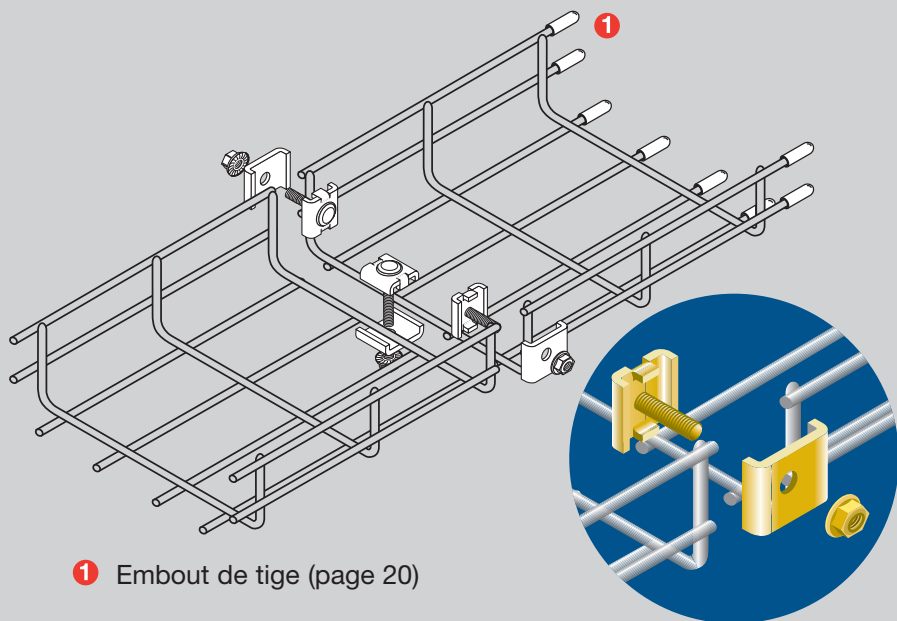

LARGEUR (mm)	CONNECTEURS
060	2
100	2
150	2
200	2+1
300	2+1
400	2+2
500	2+2
600	2+2

1 Embout de tige (page 20)

CONNECTEURS NÉCESSAIRES TOUS LES 3 MÈTRES LARGEUR

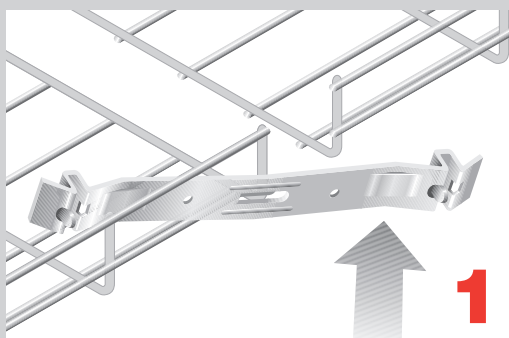

LARGEUR (mm)	CONNECTEURS
100	2
150	2
200	2+1
300	2+1
400	2+2
500	2+2
600	2+2

